



vollack

**ZUKUNFT ALTBAU – Praxisdialog
Revitalisierung statt Neubau.
Die Firmengebäude von VAUDE.**



Mal angenommen.

Das Arbeitsumfeld hat wesentlichen

Einfluss auf

Menschen und

Unternehmenserfolg

**Mit Bauherren
erst einmal nicht über
Bauen sprechen?**

**Sondern über ihre
Zukunftsstrategie.**





Ein neues Büro
ist in erster Linie ein
Veränderungsprozess
und erst danach ein
Bauprozess.

Second Life, Erneuerung durch Transformation. VAUDE – Standort 2011.



Second Life, Erneuerung durch Transformation. VAUDE – Standort 2015.



Mensch, Büro Interview
Anja von Dewitz, Geschäftsführerin Vaude

Operation am offenen Herzen



Wie die Firmen von Transformation zu...
...Produktionsstandorten, die...
...Anja von Dewitz, Geschäftsführerin Vaude



Second Life, Erneuerung durch Transformation.
Potentiale heben, Ressourcen intelligent nutzen.



Second Life, Erneuerung durch Transformation.
Potentiale heben, Ressourcen intelligent nutzen.



Second Life, Erneuerung durch Transformation.
Potentiale heben, Ressourcen intelligent nutzen.



Second Life, Erneuerung durch Transformation.
Potentiale heben, Ressourcen intelligent nutzen



Verinnerlichen Sie!

Die Tätigkeit bestimmt
die **Arbeitsumgebung.**

**Barrieren
vermeiden.**



Räume wirken
immer.



**Effiziente
Flächennutzung
entsteht nicht
durch Verdichtung.**



**Funktions- und
Mehrwertbereiche
bereitstellen.**



**Normen sind
kein Garant
für Behaglichkeit.**

DIN

Technik /
Medien up to date.



Gesundheit.



vollack

EnEV Nachweisführung. Die Aufgabenstellung.

EnEV Nachweisführung

Bauantrag 02/2013, daher gilt die EnEV 2009 (gültig ab 01.10.2009)

Die EnEV 2014 gilt erst ab dem 01.05.2014

1. EnEV Nachweisführung: Bestandssanierung

gemäß EnEV 2009 §9 Abs.1

Bilanzierung, Anforderungsniveau: Neubau + max. 40%

2. EnEV Nachweisführung: Erweiterung >50m²

gemäß EnEV 2009 §9 Abs.5

Bilanzierung, Modus: „Erneuerung der Anlagentechnik“

EnEV Nachweisführung. Die Aufgabenstellung.

DGNB

DGNB Zertifizierung für Gebäudeteile

EEWärmeG (Erneuerbare-Energien-Wärmegesetz gültig ab 01.01.2009)

Das Gesetz gilt nur für Gebäude die neu errichtet werden (EnEV §3 oder §4), also nicht zwingend für Sanierungen (EnEV §9 Abs. 1) sowie Erweiterungen (§9 Abs. 5). Die Vorgaben wurden eingehalten.

EnEV Nachweisführung. Die technische Ausrüstung.

Haustechnik

Bestandsheizung (Pumpenwarmwasser), Gas BW Kessel
Wärmeübergabe: Heizkörper, Flächenheizung

elektrische Luft-Luft Wärmepumpen (Heizen & Kühlen)
Wärmeübergabe: Inneneinheiten

RLT mit WRG
Heizfunktion

Beleuchtung mit LED, tageslichtabhängige Steuerung

EnEV Nachweisführung. Die Herausforderungen.

- Aufnahme aller relevanten Gebäudeteile
- Aufnahme aller relevanten Räume
- Erstellen einer Raumliste (Excel)
- Zuordnung der Räume zu EnEV Nachweisen für sanBESTAND und ERWEITERUNG
- Zuordnung der Räume für den DGNB Nachweis
- Zonierung der Gebäudeteile nach Nutzung
- Abbildung der Anlagentechnik inkl. Beleuchtung

EnEV Nachweisführung. Die Bestandssanierung.

nach EnEV 2009 § 9 Abs.1

Bilanzierung, Anforderungsniveau: Neubau + max. 40%

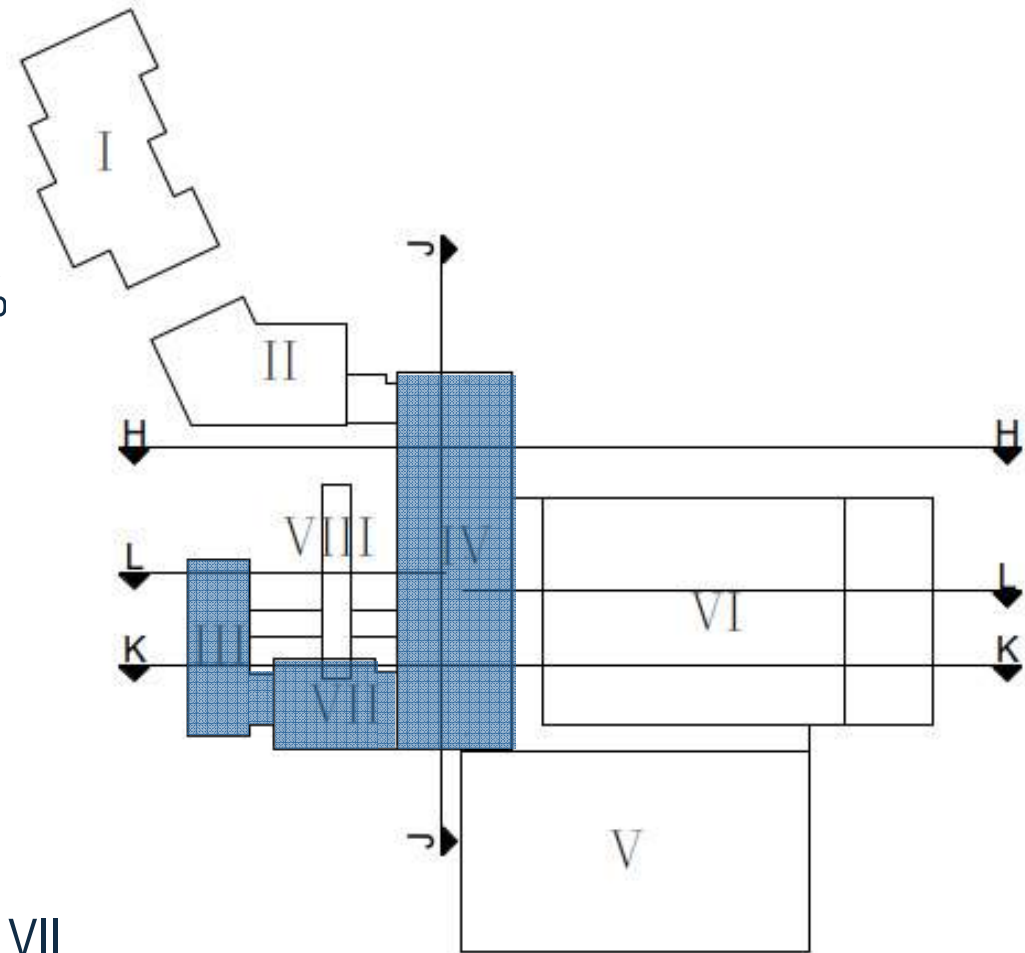

Gebäude III + IV + VII

EnEV Nachweisführung. Die Ergebnisse sanBESTAND.

EnEV 2009 Bilanzierungsergebnis sanBESTAND (f_p für Strom = 2,6)

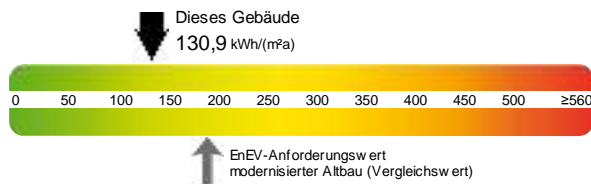

EnEV 2014 Bilanzierungsergebnis sanBESTAND (f_p für Strom = 2,4)

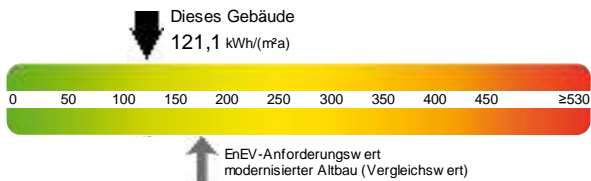

➡ Die Sanierung erfüllt die Anforderungen der EnEV 2014.

EnEV 2016 Bilanzierungsergebnis sanBESTAND (f_p für Strom = 1,8)

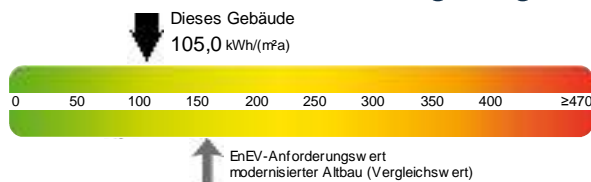

➡ Die Sanierung erfüllt die Anforderungen der EnEV 2016.
(Die Verschärfung ab dem 01.01.2016 ist bei Sanierungen gemäß EnEV §9 Abs.1 nicht anzuwenden)

EnEV Nachweisführung. Die Erweiterung.

Erweiterung >50m²

nach EnEV 2009 § 9 Abs.5

Bilanzierung, „Erneuerung der Anlagentechnik“

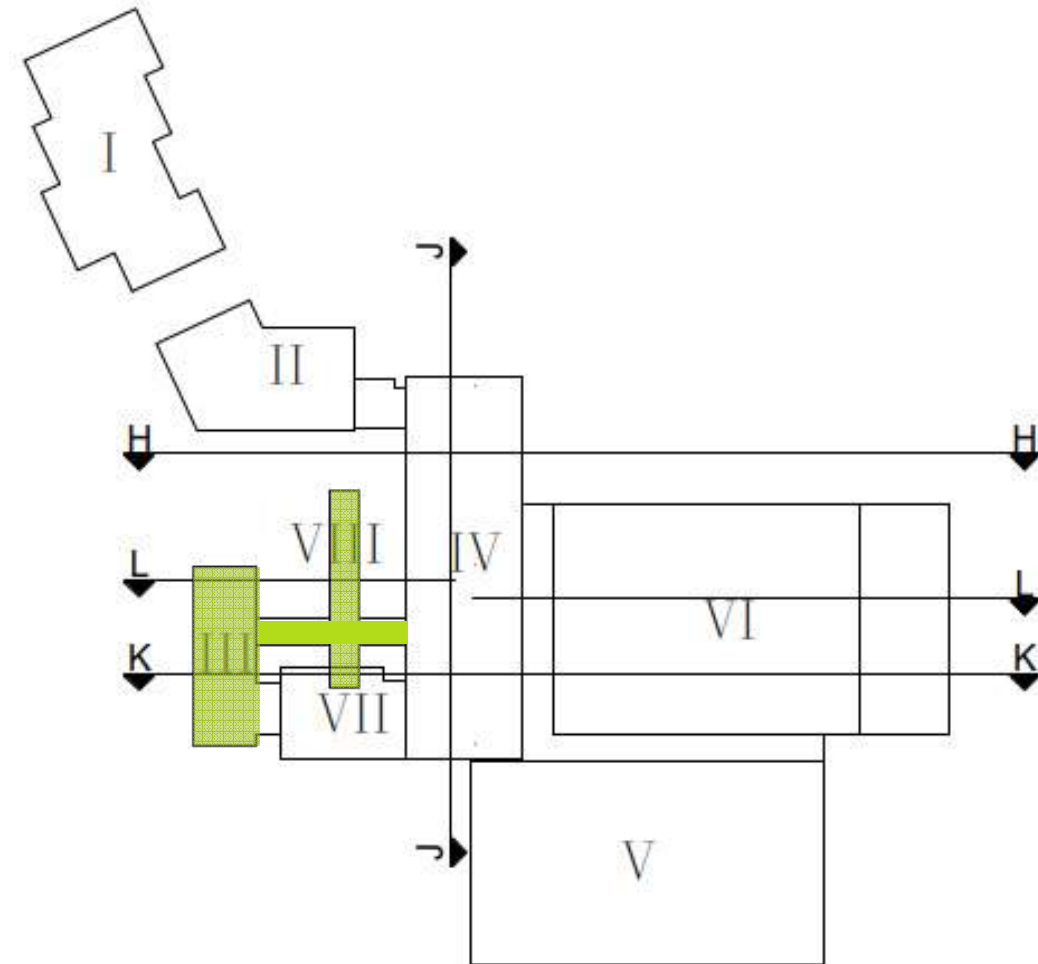

Gebäude III und VIII

EnEV Nachweisführung. Die Ergebnisse Erweiterung.

EnEV 2009 Bilanzierungsergebnis ERWEITERUNG (f_p für Strom = 2,6)



EnEV 2014 Bilanzierungsergebnis ERWEITERUNG (f_p für Strom = 2,4)

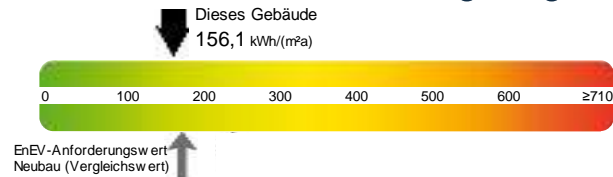

⇒ Die Erweiterung erfüllt die Anforderungen der EnEV 2014.

EnEV 2016 Bilanzierungsergebnis ERWEITERUNG (f_p für Strom = 1,8)

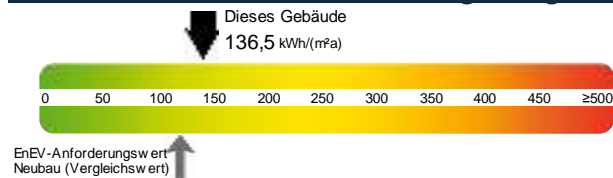

⇒ Die Erweiterung erreicht das EnEV 2016 Niveau nicht mehr.
(Die Verschärfung ab dem 01.01.2016 gilt nicht bei Erweiterungen gemäß EnEV §9 Abs.5.)

EnEV Nachweisführung.

Ausblick GebäudeEnergieGesetz (GEG) in 2019

- möglicherweise keine direkte Verschärfung durch die Definition des „Niedrigstenergiegebäudes“ für öffentliche Bauten ab 2019 und für privatwirtschaftliche Bauten ab 2021
- indirekte Verschärfung durch die Zusammenlegung von EnEV und EEWärmeG zum GEG sowie neuer DIN V 18599:2018-09 möglich
- Prognose: 5-10% Verschärfung bei zukünftigen Maßnahmen „einpreisen“

Second Life, Erneuerung durch Transformation. Umnutzung statt Abriss.

- Viel Tageslicht, wenig Energieeintrag
Lichtkuppeln Lamilux reflective
- Verglasung mit Weißglas
- Tageslichtabhängig geregeltes LED Kunstlicht
- Verwendung von zertifizierten größtenteils
unbehandelten Hölzern
- Regenwassersammlung zur Grauwassernutzung
- Reduzierung der Sprachverständlichkeit durch
Hochleistungsabsorber
- ...

Second Life, Erneuerung durch Transformation. Umnutzung statt Abriss.

- VAUDE Campus
- Biodiversität, selbstregulierender Naturgarten
- Raffstore mit Lichtlenkung
- ...

Neue Büroqualität durch ganzheitliche Gestaltung
„Es geht nicht mehr um ob sondern wie“

www.vollack.de

vollack